

LUMINIS

REFLECTOR LED PARA 3/4"

1. PRESENTACIÓN



9W

Los reflectores de LED **Luminis** fueron especialmente desarrollados para quien busca alto rendimiento y bajo consumo de energía para la iluminación de su piscina. Los componentes empleados fueron cuidadosamente escogidos para transformar su piscina en un show de luces y colores. El encaje del reflector fue proyectado para tubos de 20 mm.

2. ESPECIFICACIONES

Código	Modelo	Color	Watts	Cable
85-007-1421-0910	LXP9RGB-10	RGB	9 W	10 m
85-007-1429-0910	LXP9WW-10	Blanco Cálido	9 W	10 m

2.1 ESPECIFICACIONES MECÁNICAS

Material del cuerpo y de lente	Policarbonato
Material de sello	NBR
Opciones de largo del cable	10 metros

2.2 ESPECIFICACIONES ELÉCTRICAS

Grado de Protección	Ip68
Opciones de LED	RGB y Blanco Cálido 3000K
Alimentación - Reflectores RGB	12V CD - Ánodo Común (± 10%)
Alimentación - Reflectores Monocromáticos	12V CD (± 10%)

2.3 ESPECIFICACIONES ÓPTICAS

Modelo	Angulo del haz	Flujo luminoso**	Área iluminada**	Vida útil
9W RGB*	150°	250 lm	16 m ²	30.000 h
9W Blanco	150°	350 lm	16 m ²	30.000 h

* Los datos de área y potencia son basados con el reflector encendido en el color blanco.

** El desempeño del reflector puede variar conforme formato y revestimiento de la piscina, así como la altura de la instalación.

3. ESQUEMA DE CONEXIÓN

3.1 DIAGRAMA DE CABLEADO DE REFLECTOR RGB EN UN MÓDULO POOL CONTROL SLIM

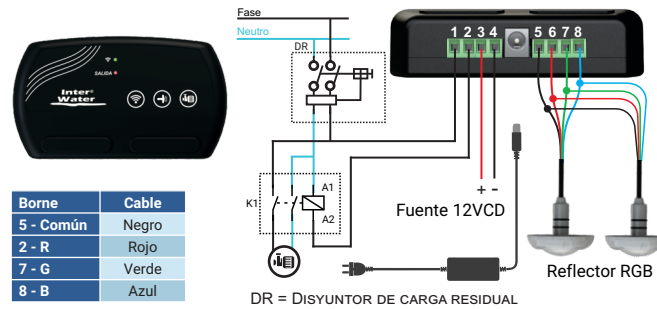

3.2 DIAGRAMA DE CABLEADO PARA UN REFLECTOR MONOCROMÁTICO EN UNA FUENTE DE ALIMENTACIÓN CONMUTADA DE 12 V ESTABILIZADA

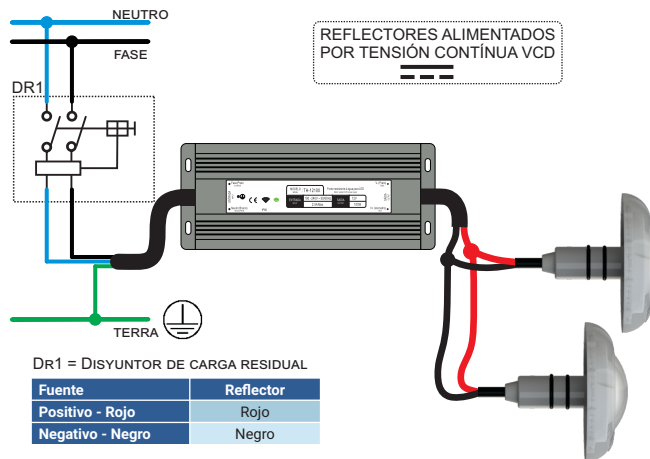

4. DIMENSIONES

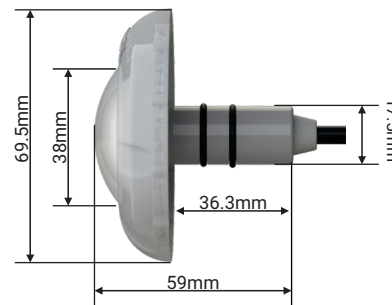

5. INSTALACIÓN

La línea de reflectores **Luminis** se adapta a gran parte de las instalaciones de piscinas, contemplando diversas posibilidades de instalación. Acompañan al producto en el empaque 2 adaptadores:

- 1 - Adaptador para tubo de 25mm ó 3/4"
- 1 - Adaptador para rosca BSP 1/2"

5.1 INSTALACIÓN EN PISCINAS DE CONCRETO CON TUBO DE 20mm

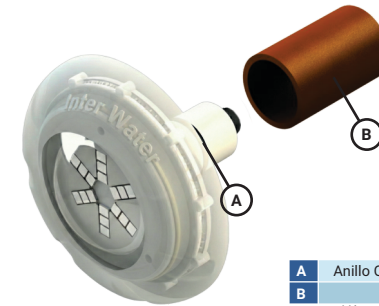

- A Anillo O'ring para fijación del reflector
 - B Tubo PVC 20mm**
- **item perteneciente a la instalación

5.2 INSTALACIÓN EN PISCINAS DE CONCRETO CON TUBO DE 25mm

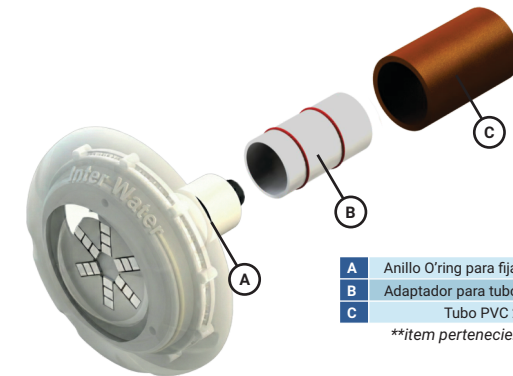

- A Anillo O'ring para fijación del reflector
 - B Adaptador para tubo de 25mm o 3/4"
 - C Tubo PVC 25mm**
- **item perteneciente a la instalación

5.3 INSTALACIÓN EN PISCINAS CON ADAPTADOR PARA ROSCA BSP 1/2"

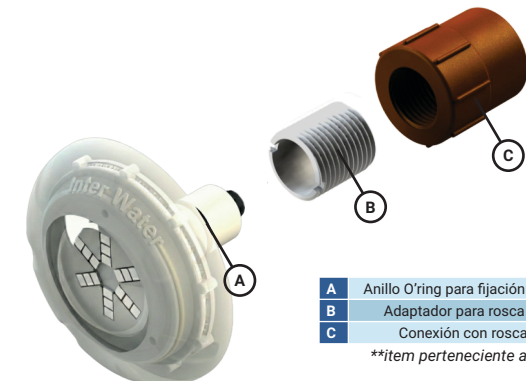

- A Anillo O'ring para fijación del reflector
 - B Adaptador para rosca BSP 1/2"
 - C Conexión con rosca 1/2**
- **item perteneciente a la instalación

5.4 INSTALACIÓN EN PISCINAS DE CONCRETO CON TUBO DE 50mm

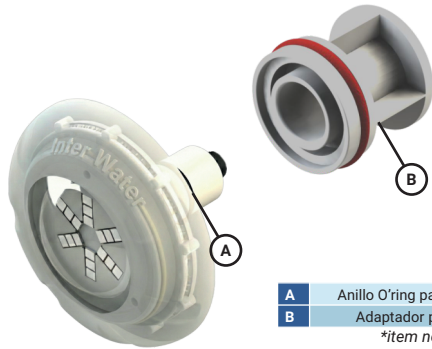

- | | |
|---|--|
| A | Anillo O'ring para fijación del reflector |
| B | Adaptador para tubo de 50mm*
<i>*item no incluido en el empaque</i> |

5.5 INSTALACIÓN EN PISCINAS DE FIBRA



- | | |
|---|--|
| A | Anillo O'ring para fijación del reflector |
| B | Dispositivo de fibra para reflector* |
| C | Tuerca del dispositivo para reflector*
<i>*item no incluido en el empaque</i> |

5.6 INSTALACIÓN EN PISCINAS CON VINIL



- | | |
|---|---|
| A | Anillo O'ring para fijación del reflector |
| B | Brida del dispositivo vinil* |
| C | Dispositivo para piscina vinil*
<i>*item no incluido en el empaque</i> |

5.7 INSTALACIÓN EN PISCINAS CON ADAPTADOR PARA ACCESORIO DE ASPIRACIÓN



- | | |
|---|---|
| A | Anillo O'ring para fijación del reflector |
| B | Adaptador para accesorio de aspiración* |
| C | Dispositivo de aspiración**
<i>*item no incluido en el empaque
**item perteneciente a la instalación</i> |

IMPORTANTE:

- El anillo O'ring del reflector no debe ser retirado sobre ninguna circunstancia, ya que el mismo garantiza el sellado del agua en relación a las tuberías.
- El reflector fue desarrollado para uso exclusivo sumergido en el agua, el contacto con el agua es fundamental para su funcionamiento. No es recomendado encender el reflector fuera del agua por más de 3 minutos.

6. CONSIDERACIONES SOBRE EL PRODUCTO



La instalación y el mantenimiento deben ser realizados por un técnico especializado. Si el cable del reflector está dañado, la reparación o sustitución debe ser realizada por un técnico cualificado.



El reflector fue desarrollado para uso exclusivo en piscinas; el contacto con el agua es fundamental para su funcionamiento. El anillo o'ring del reflector no debe ser retirado bajo ninguna circunstancia, ya que garantiza la impermeabilización del agua en relación con la tubería.



La instalación deberá ser dimensionada de acuerdo con la carga a ser conectada, tomando el debido cuidado para nunca exceder la potencia máxima suministrada por el controlador o por la fuente de alimentación.



Un disyuntor de carga residual (DR) debe ser implementado para la seguridad de los usuarios, dimensionado de acuerdo con la potencia de la carga.

7. ALTURA IDEAL DE INSTALACIÓN

8" como mínimo con referencia del máximo nivel de agua*
*MÁXIMO NIVEL DE LA LÍNEA DE AGUA (parte superior del coping)

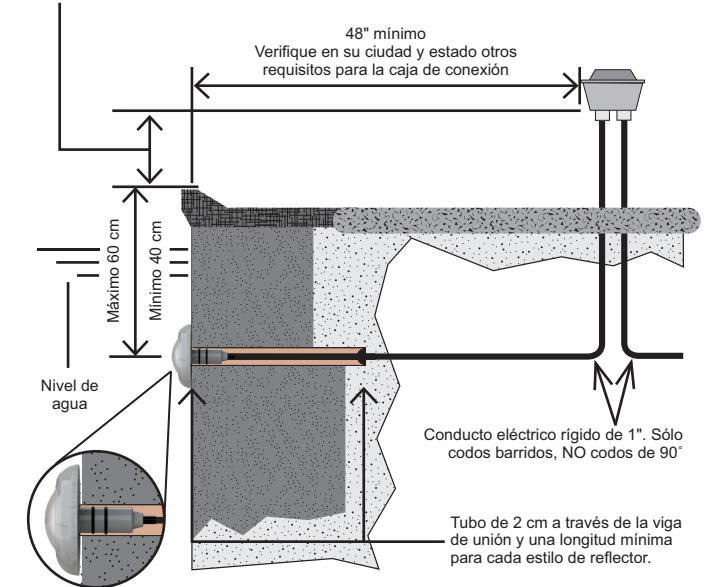

Instalaciones verticales como bancas y zonas de salida deberán utilizar los mismos requisitos de espacio

Para resolver cualquier duda, entre en contacto con nosotros.

**Inter®
Water**

<https://inter-water.com>

El fabricante se reserva el derecho de alterar cualquier especificación sin previo aviso.

01.056.00551

v1.0 01.2026